

### ecoVert® VFM11-500

### 1140В, 500кВт

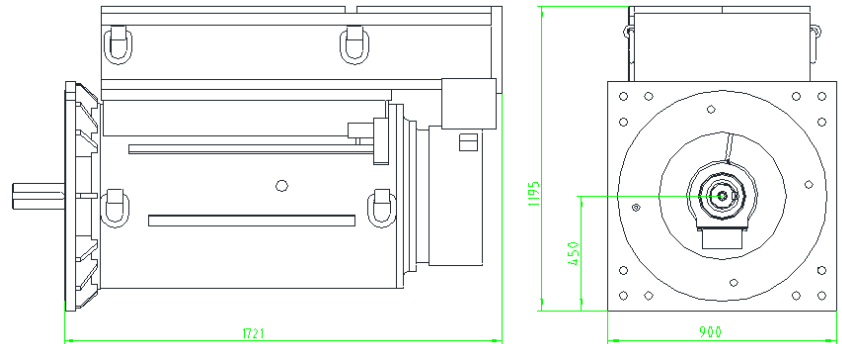

#### Параметры

Мощность на валу	500 кВт
Номинальное напряжение	1140В (+10 .. -20%)
Номинальный ток	310А
Номинальный момент	3200 Нм
Максимальный момент	6996 Нм
Номинальная скорость	1500 об./мин
Максимальная скорость	2000 об./мин
КПД, вкл. преобразователь	93%
Класс изоляции	F
Режим работы	Постоянная нагрузка (S9)
Сертификация	ATEX, IECEx, ANZEx, MA, ГОСТ
Класс взрывозащиты	Ex d I
Степень защиты	IP 67
Общий вес	4500 кг
Смазка для подшипников	Синтетическая смазка
Периоды досмазки	3,000 часов

#### Преобразователь

Тип	Инвертор напряжения
Тип контроллера	Векторный
Рабочее напряжение	127В AC (+10 .. -20%)
Потребляемая мощность	200ВА

#### Система охлаждения

Тип	Водяного охлаждения
Номинальный расход	20 л/мин.
Макс. рабочее давление	25 бар
Температура воды на входе	30 °С
Давление срабатывания	30 бар

#### Контроль температуры

Двигатель	Статор и подшипники
Преобразователь	Транзисторы IGBT и дроссель

#### Система электрического подключения

Питание двигателя	Муфты и штепсельные розетки, по запросу
Вспомогательное питание	

### VFM11-500

#### Диаграмма момента вращения

